

VÁLVULA PNEUMÁTICA SANITÁRIA - SRC

A Válvula Pneumática Sanitária - SRC é aplicada como válvula de fechamento, desvio de fluxo e também na versão dosadora. É utilizada nas indústrias de alimentos, bebidas, farmacêuticas, cosméticos, químicas ou em qualquer aplicação onde se necessite de higiene, sanitariedade e isenção de contaminação e incrustação.

É controlada remotamente e pode ser equipada com o cabeçote que possui solenoide e sensores de posição aberto e fechado. A válvula possui poucas peças móveis, o que possibilita uma segurança, confiabilidade e maior durabilidade.

Os corpos giram em 360° podendo ser instalados em qualquer posição para se adaptar as linhas de processo



MODELOS DOS CORPOS

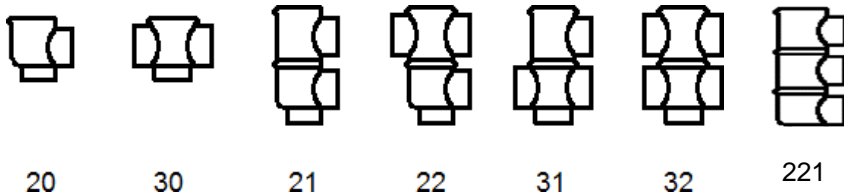

ATUADORES

EQUIPA AS VÁLVULAS ABRE - FECHA E DESVIO DE FLUXO:

- **Tipo 100** - Normalmente Aberto - (Ar/Mola).
- **Tipo 200** - Normalmente Fechado - (Mola/Ar).
- **Tipo 300** - Dupla Ação - (Ar/Ar).

EQUIPA AS VÁLVULAS DOSADORAS:

- **Tipo 600 RE** - Duplo estágio com terceira posição regulável externamente - (Ar/Mola).
- **Tipo 700 RI** - Duplo estágio com terceira posição regulável internamente - (Mola/Ar).

MATERIAL DE CONSTRUÇÃO

As partes em contato com o produto são produzidas em aço **INOX AISI 304, 316 ou 316L**. (Demais partes em **INOX AISI 304**);

Vedação de grau alimentício em **BUNA-N, EPDM, SILICONE** e **VITON**;

MANUTENÇÃO

A válvula pneumática sanitária - SRC é de fácil manutenção e limpeza, bastando soltar apenas a Abraçadeira para se ter acesso ao Fecho, Anel de Vedação do Corpo e Anel de Vedação do Fecho que são os principais itens de manutenção da válvula.

DIMENSÕES

MODELOS 20 E 30

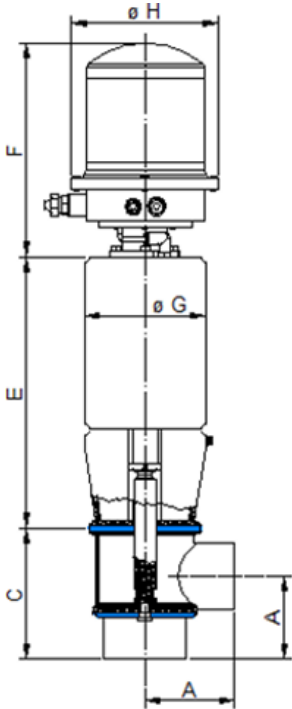

Ø	A						B
	SOLDA	TC	RJT	SMS	IDF	DIN	
1"	51	63,7	77,3	66	72,5	73	87
1.½"	58	70,7	84,3	78	79,5	80	81
2"	62	74,7	88,3	82	83,5	84	94
2.½"	82	94,7	108,3	106	103,5	107	131
3"	87	99,7	113,3	111	108,5	117	121
4"	134	149,8	160,3	158	155,5	164	153

Ø	C						D	E	F	G	H	
	SOLDA	TC	RJT	SMS	IDF	DIN						
1"	104	116,7	130,3	119	125,5	126	72	235	180	89	126	
1.½"	102	114,7	128,3	122	123,5	124						
2"	104,5	117,2	130,8	124,5	126	126,5						90
2.½"	136	148,7	162,3	160	157,5	161	110					299
3"	148	160,7	174,3	172	169,5	178	122					
4"	209	224,8	235,3	233	230,5	239	147					

MODELOS 21; 22; 31; 32; 221

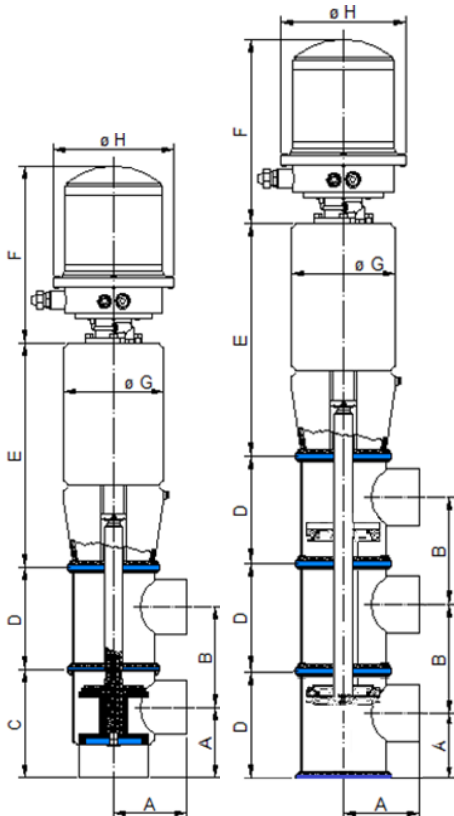

Ø	A						B
	SOLDA	TC	RJT	SMS	IDF	DIN	
1"	51	63,7	77,3	66	72,5	73	87
1.½"	55	67,7	81,3	75	76,5	77	81
2"	62	74,7	88,3	82	83,5	84	94
2.½"	82	94,7	108,3	106	103,5	107	131
3"	87	99,7	113,3	111	108,5	117	121
4"	134	149,8	160,3	158	155,5	164	153

Ø	C						E	F	G	H
	SOLDA	TC	RJT	SMS	IDF	DIN				
1"	67	79,7	93,3	82	88,5	89	235	180	89	126
1.½"	102	114,7	128,3	122	123,5	124				
2"	104,5	117,2	130,8	124,5	126	126,5				
2.½"	136	148,7	162,3	160	157,5	161	299			
3"	148	160,7	174,3	172	169,5	178				
4"	209	224,8	235,3	233	230,5	239				